

**МІНІСТЕРСТВО ОСВІТИ І НАУКИ УКРАЇНИ**  
**Центральноукраїнський державний університет**  
**імені Володимира Винниченка**

**ОСВІТНЬО-ПРОФЕСІЙНА ПРОГРАМА**  
**«Фізична культура і спорт»**  
**(ОПП)**

**Другого (магістерського) рівня вищої освіти**  
**спеціальність 017 Фізична культура і спорт**  
**(шифр та найменування спеціальності)**

**галузь знань 01 Освіта/Педагогіка**

**кваліфікація: Магістр фізичної культури і спорту**  
**(найменування кваліфікації)**

Затверджено вченою радою  
Центральноукраїнського державного  
університету

імені Володимира Винниченка  
Голова вченої ради

професор Соболев Є.Ю.  
(протокол № 10 від «22» квітня 2024 р.)

(наказ № 78/1-ун від 22 квітня 2024 р.)

Освітньо-професійна програма  
вводиться в дію з 1 вересня 2024 р.

Ректор

професор Соболев Є.Ю.

Кропивницький -2024 р.

**ЛИСТ ПОГОДЖЕННЯ**  
**Освітньо-професійної програми «Фізична культура і спорт»**  
**другого (магістерського) рівня вищої освіти**  
**спеціальності 017 Фізична культура і спорт**

**«РОЗРОБЛЕНО»**

Проектною групою кафедри теорії та методики олімпійського і професійного спорту ЦДУ ім. В. Винниченка

Гарант освітньої програми  
«Фізична культура і спорт»

другого (магістерського) рівня вищої освіти \_\_\_\_\_ доцент Собко Н. Г.

**«УХВАЛЕНО»**

на засіданні кафедри теорії та методики олімпійського і професійного спорту  
протокол № 8

від « 29 » січня 2024 р.

Завідувачка кафедри \_\_\_\_\_ доцент Бабаліч В. А.

**«СХВАЛЕНО»**

Вченою радою  
факультету фізичного виховання.  
протокол № 6а

від « 02 » лютого 2024 р.

Голова Вченої ради  
факультету фізичного виховання

\_\_\_\_\_ професор Турчак А. Л.

**«ПОГОДЖЕНО»**

Представник студентського самоврядування \_\_\_\_\_ студентка Ігнатенко С. Ю.

**«РЕКОМЕНДОВАНО»**

Завідувач відділу забезпечення якості та цифрового супроводу освіти  
ЦДУ ім. В. Винниченка

\_\_\_\_\_ професор Подопрігора Н. В.

## ПЕРЕДМОВА

Освітньо-професійна програма (ОП) «Фізична культура і спорт» другого (магістерського) рівня вищої освіти за спеціальністю 017 «Фізична культура і спорт» та галуззю знань 01 «Освіта/Педагогіка» (далі – ОП).

Враховуючи специфіку підготовки здобувачів освіти до працевлаштування, ОП розроблена з урахуванням вимог:

- Законів України «[Про освіту](#)» та «[Про вищу освіту](#)», постанови Кабінету Міністрів України «[Про затвердження Національної рамки кваліфікацій](#)».

- Стандарту вищої освіти за спеціальністю 017 «Фізична культура і спорт» галузі знань 07 «Освіта/Педагогіка» для другого (магістерського) рівня вищої освіти, затвердженого наказом Міністерства і науки України 11.05.2021 № [516](#).

Під час розроблення ОП, зокрема при визначенні загальних та спеціальних (фахових) компетентностей і результатів навчання, використовувався доробок проекту Європейського союзу «Tuning Educational Structures in Europe (TUNING) та Стандарти і рекомендації щодо забезпечення якості в Європейському просторі вищої освіти (ESG2015).

За рекомендаціями стейкхолдерів до ОП були внесені зміни та доповнення.

Розроблено *робочою групою* у складі:

1. Собко Наталія Григорівна – керівник проектної групи (гарант освітньої програми), кандидат наук з фізичного виховання та спорту зі спеціальності «Фізична культура, фізичне виховання різних груп населення», доцент, доцент кафедри теорії та методики олімпійського і професійного спорту;
2. Маленюк Тетяна Володимирівна – кандидат наук з фізичного виховання та спорту зі спеціальності «Фізична культура, фізичне виховання різних груп населення», доцент, доцент кафедри теорії та методики олімпійського і професійного спорту;
3. Воропай Сергій Миколайович – кандидат педагогічних наук зі спеціальності «Теорія та методика фізичного виховання, спортивного тренування і оздоровчої фізичної культури», професор, професор кафедри теорії та методики олімпійського і професійного спорту.
4. Огороднік Вадим Тарасович – студент першого року навчання спеціальності 017 фізична культура і спорт другого (магістерського) рівня вищої освіти.
5. Бондаренко Юлія Олександрівна – випускниця спеціальності 017 «Фізична культура і спорт», магістр фізичного виховання і спорту, майстер спорту України, старший тренер області з пауерліфтингу, президент федерації пауерліфтингу в Кіровоградській області.

Рецензії-відгуки зовнішніх стейкхолдерів:

1. Сергієнко Володимир Миколайович - доктор наук з фізичного виховання і спорту, професор кафедри фізичного виховання і спорту Сумського державного університету.
2. Щетина Андрій Миколайович – Начальник управління молоді та спорту Кіровоградської обласної військової адміністрації.
2. Шевченко Олександр Володимирович – Начальник Кіровоградського обласного відділення (філії) Комітету фізичного виховання та спорту МОН України.

**1. Профіль освітньо-професійної програми «Фізична культура і спорт» другого (магістерського) рівня вищої освіти за спеціальністю 017 «Фізична культура і спорт» та галузю знань 01 «Освіта/Педагогіка»**

<b>1. Загальна інформація</b>		
1.1.	<b>Повна назва вищого навчального закладу та структурного підрозділу</b>	Центральноукраїнський державний університет імені Володимира Винниченка факультет фізичного виховання кафедра теорії та методики олімпійського і професійного спорту
1.2.	<b>Ступінь вищої освіти та назва кваліфікації мовою оригіналу</b>	Магістр Магістр фізичної культури і спорту
1.3.	<b>Офіційна назва освітньо-професійної програми</b>	Освітньо-професійна програма «Фізична культура і спорт» другого (магістерського) рівня вищої освіти за спеціальністю 017 «Фізична культура і спорт» та галузю знань 01 «Освіта/Педагогіка»
1.4.	<b>Тип диплому та обсяг освітньо-професійної програми</b>	Диплом магістра – одиничний, 90 кредитів ЄКТС, термін навчання 1 рік 4 місяці (денна і заочна форми навчання)
1.5.	<b>Наявність акредитації</b>	Сертифікат про акредитацію освітньої програми № 3668, дійсний до 28.01.2025 р.
1.6.	<b>Цикл/рівень</b>	Другий (магістерський) рівень НПК України - 7 рівень, FQ-EHEA - другий цикл, EFQ-LLL - 7 рівень
1.7.	<b>Передумови</b>	Наявність ступеня (освітньо-кваліфікаційного рівня) бакалавра, або магістра, або спеціаліста зі спеціальності 017 «Фізична культура і спорт» або спорідненої спеціальності. Для вступників за іншою спеціальністю ЦДУ ім. В. Винниченка встановлює додаткові вимоги щодо строків навчання, включення додаткових обов'язкових освітніх компонентів до індивідуального навчального плану здобувача освіти з урахуванням вимог до результатів навчання, встановлених Стандартом вищої освіти за спеціальністю 017 «Фізична культура і спорт» галузі знань 07 «Освіта/Педагогіка» для другого (магістерського) рівня вищої освіти, затвердженого наказом Міністерства і науки України 11.05.2021 № 516
1.8.	<b>Мова(и) викладання</b>	Українська, англійська (на окремих освітніх компонентах)

1.9.	<b>Термін дії освітньо-професійної програми</b>	До наступного оновлення
1.10	<b>Інтернет-адреса постійного розміщення опису освітньо-професійної програми</b>	<a href="https://www.cusu.edu.ua/ua/kaf-teor-ta-met-olimp-i-prof-sportu/osvitno-profesiina-prohrama/osvitno-profesiina-prohrama-dlia-mahistriv">https://www.cusu.edu.ua/ua/kaf-teor-ta-met-olimp-i-prof-sportu/osvitno-profesiina-prohrama/osvitno-profesiina-prohrama-dlia-mahistriv</a>

## 2. Мета освітньо-професійної програми

Формування загальних та фахових компетентностей (підготовка фахівців з широким доступом до працевлаштування, здатних самостійно розв'язувати складні спеціальні завдання та практичні проблеми інноваційного та / або наукового характеру у сфері фізичної культури і спорту

## 3. Характеристика освітньо-професійної програми

3.1	<b>Предметна область (галузь знань, спеціальність, спеціалізація (за наявності))</b>	<p>Галузь знань: 01 Освіта/Педагогіка Спеціальність: 017 Фізична культура і спорт Освітня програма: Фізична культура і спорт</p> <p><i>Об'єкти вивчення та діяльності:</i> процеси забезпечення рухової активності людей з метою їх гармонійного, передусім фізичного, розвитку та ведення здорового способу життя; процеси виявлення та уніфікованого порівняння досягнень людей у фізичній, інтелектуальній та іншій підготовленості шляхом проведення спортивних змагань та відповідної підготовки до них; організація і забезпечення освітнього процесу в закладах вищої освіти з підготовки фахівців для системи фізичної культури і спорту.</p> <p><i>Цілі навчання:</i> підготовка фахівців, здатних розв'язувати задачі і практичні проблеми інноваційного та/або наукового характеру у сфері фізичної культури і спорту.</p> <p><i>Теоретичний зміст предметної області:</i> система ідей, понять, категорій, теорій, концепцій, принципів залучення людей до занять фізичною культурою або підвищення спортивної майстерності.</p> <p><i>Методи, методики та технології:</i> загальнонаукові методи дослідження (аналіз і синтез; аналогія та моделювання; абстрагування і конкретизація; системний аналіз); методи експертної оцінки, опитування, педагогічні, психологічні та медико-біологічні методи аналізу рухової активності, змагальної діяльності, стану спортсменів та осіб, які займаються фізичною культурою; методи моделювання та прогнозування у сфері фізичної культури і спорту; методи статистичного аналізу даних; педагогічні</p>
-----	--	---

		<p>технології програмування занять.</p> <p><i>Інструменти та обладнання:</i> сучасні прилади та устаткування для оцінки рухової активності, технічної підготовленості спортсменів, серцево-судинної, дихальної, м'язової та кісткової систем організму людини; інформаційно-аналітичні інструменти (мережеві системи пошуку та обробки інформації; бібліотечні ресурси та технології, зокрема електронні; мультимедійне обладнання; програми статистичної обробки та візуалізації даних); спеціалізоване програмне забезпечення; обладнання наукових лабораторій та дослідницьких центрів, відповідне до спеціальності.</p>
3.2.	<b>Орієнтація освітньо-професійної програми</b>	<p>Освітньо-професійна програма другого (магістерського) рівня вищої освіти спеціальності 017 Фізична культура і спорт спрямована на професійну підготовку конкурентного фахівця: тренера-викладача з виду спорту, керівника установ та організацій, викладача закладу вищої, передвищої освіти.</p>
3.3.	<b>Основний фокус освітньо-професійної програми та спеціалізації</b>	<p>Надання здобувачам вищої освіти другого (магістерського) рівня професійних знань, умінь, загальних і спеціальних компетентностей, необхідних у педагогічній та професійній діяльності фахівця з фізичної культури і спорту.</p> <p>Ключові слова: тренер-викладач, керівник, вид спорту, фізична культура, спорт.</p>
3.4.	<b>Особливості освітньо-професійної програми</b>	<p>Програма розвиває перспективи реалізації завдань до успішної роботи фахівця в організаціях та установах сфери фізичної культури і спорту; формує здатність застосовувати знання у практичних ситуаціях, а також працювати у міжнародному контексті; здатність визначати відповідні пріоритети при вирішенні професійних завдань та володіти високим рівнем знань в області підготовки спортсменів; уміння застосовувати сучасні засоби, методи та технології під час процесу фізичного виховання та спортивної діяльності.</p> <p>Пріоритетність програми:</p> <ol style="list-style-type: none"> <li>1. Викладання ОК програми англійською мовою: Філософія наукового пізнання (Philosophy of scientific knowledge), Маркетинг та менеджмент у фізичній культурі і спорті (Marketing and management in physical culture and sports).</li> <li>2. Надання здобувачам вищої освіти знань про правові та суспільні засади сучасної спортивної діяльності.</li> <li>3. Навчальна і виробнича практики: <ul style="list-style-type: none"> <li>- навчальна практика-тренінг «Засоби дистанційної освіти»;</li> <li>- виробнича практика: тренерська;</li> <li>- виробнича практика в закладах вищої освіти.</li> </ul> </li> </ol>



		<p>4.Реалізація внутрішньої академічної мобільності учасників освітнього процесу у ЗВО-партнерах (на основі двосторонніх договорів з Сумським державним університетом).  Впровадження двосторонньої освітньої діяльності науково-педагогічними працівниками та практиками галузі фізичної культури і спорту (гостьові лекції, відкриті тренування, проведення Всеукр. наук.-практ. семінару «Іновації практики та перспективи розвитку фізичної культури та спорту в умовах воєнного стану, проведення Всеукр. студентського наук.-практ. Семінару «Реалії та перспективи розвитку фізичної культури і спорту» та ін.).</p> <p>4. Узгодженість програми з ОП інших країн:</p> <ul style="list-style-type: none"> <li>- Germany Sport University;</li> <li>- United States Sport Academy;</li> <li>- Gdansk University of physical education and sport;</li> <li>- Akademia wychowania fizycznego im. Bronisława Czecha w Krakowie</li> <li>- Latvian Academy of Sports Pedagogy.</li> </ul>
<b>4. Придатність випускників до працевлаштування та подальшого навчання</b>		
4.1.	<b>Придатність до працевлаштування</b>	<p>Проектна, тренувальна, організаційна, науково-дослідна, інноваційна, науково-педагогічна, сервісна, експертна та консультативна діяльність у сфері фізичної культури і спорту.</p> <p>Магістр фізичної культури і спорту може займати первинні посади відповідно до професійних назв робіт, які є складовими класифікаційних угруповань національного класифікатору України «Класифікатор професій» (класифікатор професій із змінами, затвердженими наказом Міністерства економіки України від 23 червня 2023 року № 6312):</p> <p>1143.4 Виконавчий директор федерації виду спорту  21410 Директор комплексу (оздоровчого, спортивного, туристського)  22768 Інструктор-методист з фізичної культури та спорту  2310.2 Викладач закладу вищої освіти.  2322 Викладач закладу фахової передвищої освіти  2359.2 Керівник секції спортивного напрямку  1229.6 Головний тренер команди (збірної, клубної)  3475 Тренер-викладач з виду спорту (федерації, збірної чи клубної команди, спортивної школи і т. ін.</p>
4.2.	<b>Академічні права випускників</b>  <b>Подальше навчання</b>	<p>Навчання на третьому (освітньо-науковому) рівні вищої освіти (8 рівня НРК, третього циклу FQ-EHEA та 8 рівня EQF-LLL); освітньому рівні «Магістр» за програмами 7 рівня НРК України спорідненими спеціальностями галузі знань 01 «Освіта/Педагогіка» / або іншими спеціальностями відповідно до вимог</p>

		чинного законодавства України та/або набуття додаткових кваліфікацій у системі освіти дорослих.
<b>5. Викладання та оцінювання</b>		
5.1.	<b>Викладання та навчання</b>	<p>Навчання на ОП ґрунтується на проблемно-орієнтованому та студентоцентрованому підходах. Цей підхід робить студентів активними учасниками освітнього процесу. Він заохочує самостійність та ініціативу, даючи студентам можливість досліджувати проблеми, генерувати ідеї та знаходити шляхи їх вирішення.</p> <p>Лекції мають інтерактивний характер. Це робить їх не лише джерелом знань, а й платформою для дискусій та обміну думками.</p> <p>Практичні заняття проводяться з використанням сучасних методів: кейс-метод, ситуаційні завдання, ділові, рольові ігри та підготовка презентацій. Це дає студентам можливість застосувати отримані знання на практиці, розвинути аналітичні та комунікативні навички, а також навчитися працювати в команді.</p> <p>Вона також сприяє участі студентів у студентських наукових олімпіадах та конкурсах, науково-дослідних заходах, неформальній та інформальній освіті.</p> <p>Всі освітні ресурси та навчально-методичне забезпечення для самостійної роботи з дисциплін доступні в університетському віртуальному навчальному середовищі (Google Classroom).</p>
5.2.	<b>Оцінювання</b>	<p>Оцінювання результатів навчання за освітньо-професійною програмою здійснюється на принципах об'єктивності, системності, відкритості, прозорості, доступності, з урахуванням індивідуальних можливостей студентів.</p> <p>Для контрольної-оціночних цілей в університеті використовуються наступні шкали: 4-бальна національна шкала («відмінно», «добре», «задовільно», «незадовільно»); 2-рівнева національна шкала («зараховано», «незараховано»); 100-бальна та шкала ECTS (A, B, C, D, E, FX, F)</p> <p><i>Види контролю:</i></p> <ul style="list-style-type: none"> <li>• за рівнями: самоконтроль, контроль на рівні викладача, контроль на рівні завідувача кафедри, контроль на рівні деканату, контроль на рівні ректорату, державний контроль.</li> <li>• за термінами проведення: оперативний (вхідний, поточний, проміжний, підсумковий) та відтермінований.</li> </ul> <p>Контрольні заходи оцінювання включають поточний та підсумковий контроль.</p> <p>Поточний контроль: опитування; виступи на практичних (семінарських) заняттях; експрес-контроль; перевірка результатів виконання різноманітних індивідуальних завдань; презентації; есе; портфоліо; оцінювання засвоєння навчального матеріалу, запланованого на</p>



		самостійне опрацювання здобувачем вищої освіти. Підсумковий контроль: екзамени та заліки з урахуванням суми накопичених протягом вивчення дисциплін балів, захист звіту з практики.
<b>6.Програмні компетентності</b>		
6.1.	<b>Інтегральні компетентності</b>	Здатність розв'язувати задачі дослідницького та/або інноваційного характеру у сфері фізичної культури і спорту.
6.2.	<b>Загальні компетентності(ЗК)</b>	<p>ЗК1. Здатність діяти соціально відповідально та свідомо.</p> <p>ЗК2. Здатність до пошуку, оброблення та аналізу інформації з різних джерел.</p> <p>ЗК3. Здатність до адаптації та дії в новій ситуації.</p> <p>ЗК4. Здатність виявляти, ставити та вирішувати проблеми.</p> <p>ЗК5. Здатність генерувати нові ідеї (креативність)</p> <p>ЗК6. Здатність розробляти проекти та управляти ними.</p> <p>ЗК7. Здатність мотивувати людей та рухатися до спільної мети.</p> <p>ЗК8. Здатність працювати в міжнародному контексті.</p>

6.3.	<b>Фахові компетентності спеціальності (ФК)</b>	<p>СК1. Здатність до критичного осмислення проблем у сфері фізичної культури і спорту, оригінального мислення та проведення досліджень.</p> <p>СК2. Здатність розробляти та реалізовувати інноваційні проєкти у сфері фізичної культури і спорту.</p> <p>СК3. Здатність здійснювати науково-педагогічну діяльність у закладах вищої освіти.</p> <p>СК4. Здатність управляти робочими або навчальними процесами у сфері фізичної культури і спорту, які є складними, непередбачуваними та потребують нових стратегічних підходів.</p> <p>СК5. Здатність розв'язувати проблеми у сфері фізичної культури та спорту у нових або незнайомих середовищах за наявності неповної або обмеженої інформації з урахуванням аспектів соціальної та етичної відповідальності.</p> <p>СК6. Здатність до самоосвіти, самовдосконалення та саморефлексії для успішної професіоналізації у сфері фізичної культури і спорту</p> <p>СК7. Здатність планувати, організовувати та здійснювати самостійні наукові дослідження з проблем фізичної культури і спорту.</p> <p>СК8. Здатність впроваджувати у практичну діяльність результати наукових досліджень, спрямованих на вирішення прикладних завдань у сфері фізичної культури і спорту.</p> <p>СК 9. Усвідомлювати принципи професійної та академічної етики і необхідність їх дотримання.</p> <p>СК 10. Здатність розуміти та застосовувати у практиці основні положення національного законодавства з питань академічної доброчесності.</p>
<b>7.Програмні результати навчання</b>		
7.1.	<b>Програмні результати навчання</b>	<p>ПРН1. Аналізувати особливості, протиріччя та перспективи розвитку сучасної сфери фізичної культури і спорту, критично осмислювати проблеми у галузі та на межі галузей знань.</p> <p>ПРН2. Приймати ефективні рішення щодо вирішення проблем у сфері фізичної культури та спорту, генерувати та порівнювати альтернативи, оцінювати ризики та ресурсні потреби.</p> <p>ПРН3. Вільно обговорювати результати професійної діяльності, досліджень та інноваційних проєктів у сфері фізичної культури та спорту державною та іноземною мовами усно і письмово.</p> <p>ПРН4. Зрозуміло і недвозначно доносити власні знання, висновки та аргументацію з питань фізичної культури та спорту до фахівців і</p>

		<p>не фахівців, зокрема до осіб, які навчаються.</p> <p>ПРН5. Розробляти і викладати спеціалізовані навчальні дисципліни у закладах вищої освіти.</p> <p>ПРН6. Відшукувати необхідну інформацію у науковій літературі, базах даних, інших джерелах, аналізувати та оцінювати цю інформацію.</p> <p>ПРН7. Застосовувати сучасні цифрові технології та спеціалізоване програмне забезпечення, методи статистичного аналізу даних для розв'язання складних задач фізичної культури та спорту.</p> <p>ПРН8. Організувати ефективну роботу колективу, спрямовану на досягнення визначених цілей з урахуванням економічних, правових та етичних аспектів.</p> <p>ПРН9. Розробляти та реалізовувати наукові і прикладні проекти, спрямовані на розв'язання проблем інноваційного характеру у сфері фізичної культури і спорту, а також дотичні до неї міждисциплінарні проекти.</p>
<b>8.Ресурсне забезпечення реалізації програми</b>		
8.1.	<b>Кадрове забезпечення</b>	<p>Освітньо-професійна програма розроблена проектною групою Центральноукраїнського державного університету імені Володимира Винниченка.</p> <p>Науково-педагогічні працівники, які здійснюють освітній процес з реалізації програми, відповідають кадровим вимогам, що передбачені Ліцензійними умовами провадження освітньої діяльності у сфері вищої та післядипломної освіти для осіб з вищою освітою.</p> <p>Освітній процес за даною ОП, згідно таблиці 2 звіту про самооцінювання, забезпечує 13 осіб викладацького складу, серед яких 2 доктори наук (15%), з них 1 філософських, 1 юридичних та 10 кандидатів наук (77%), з яких 6 педагогічних (серед них 2 професора), 4 з фізичного виховання та спорту. Також серед професорсько-викладацького складу на ОП є 2 Відмінники освіти, 1 Заслужений працівник фізичної культури і спорту, 2 Заслужених тренери України, 1 Заслужений юрист України. НПП відповідають викладацькій та професійній кваліфікації для реалізації ОК ОП.</p> <p>Основу викладацького складу становлять фахові педагоги, філософи, юристи, професіонали з фізичної культури і спорту. НПП, що викладають ОК на даній ОП, мають 4 і більше пунктів відповідно п.38 Ліцензійних вимог, причому достатню кількість фахових публікацій в наукових виданнях відповідного профілю; посібники, підручники, методичні рекомендації для здобувачів освіти; науково-популярні публікації з наукової та/або професійної тематики; викладачі є керівниками</p>

		<p>студентських наукових проблемних груп, лабораторій «Олімпійської освіти».</p> <p>Стратегія підвищення кваліфікації науково-педагогічних кадрів відповідає діючій нормативній базі ЦДУ та будується на наступних принципах:</p> <ul style="list-style-type: none"> <li>• обов'язковості та періодичності проходження стажування і підвищення кваліфікації;</li> <li>• прозорості процедур організації стажування та підвищення кваліфікації;</li> <li>• моніторингу відповідності змісту програм підвищення кваліфікації задачам професійного діяльності;</li> <li>• обов'язковості впровадження результатів підвищення кваліфікації в наукову та педагогічну діяльність;</li> <li>• оприлюднення результатів стажування та підвищення кваліфікації</li> </ul>
8.2.	<b>Матеріально-технічне забезпечення</b>	<p>Забезпеченість здобувачів вищої освіти навчальними приміщеннями, фізкультурно-спортивними спорудами, комп'ютерними робочими місцями та мультимедійним обладнанням відповідає потребі. Лекційні та практичні заняття відбуваються у навчальних приміщеннях корпусів №2 і 4 ЦДУ ім. В. Винниченка. Площа приміщень для занять студентів становить 10468,9 м<sup>2</sup>. У корпусі №4 у комп'ютерних аудиторіях №202 (46,1 м<sup>2</sup>), №204 (46,6 м<sup>2</sup>) наявне спеціалізоване програмне забезпечення, необмежений доступ до Інтернет-мережі, здобувачі освіти можуть здійснювати інформаційний пошук і обробку результатів. Лекційні та практичні заняття проходять в аудиторіях № 214 (200 м<sup>2</sup>), № 205 (31,4 м<sup>2</sup>), № 502 (64,6 м<sup>2</sup>), № 503 (65,2 м<sup>2</sup>), № 510 (62,9 м<sup>2</sup>), що мають мультимедійне обладнання. У корпусі №2 лекційні заняття проходять в аудиторії №29 (79,6 м<sup>2</sup>), № 46 (56,5 м<sup>2</sup>), що мають мультимедійне обладнання. Для проведення лабораторних занять використовується лабораторія фізіологічних і біохімічних основ фізичного виховання і спорту №о 4 (45,4 м<sup>2</sup>), а також лабораторія підтримки індивідуального розвитку (50 м<sup>2</sup>). З метою здійснення науково-дослідної роботи використовується лабораторія «Олімпійських досліджень» № 46а (11,4 м<sup>2</sup>).</p> <p>Практичні заняття зі спортивних дисциплін проходять на фізкультурно-спортивних спорудах ЦДУ ім. В. Винниченка: 4 спеціалізованих спортивних зали площею 1337,1 м<sup>2</sup> (ігровий зал, зал гімнастики, зал ритміки і хореографії, зал загальної фізичної підготовки), спортивне ядро площею 5376 м<sup>2</sup>, спортивні майданчики площею 614,7 м<sup>2</sup>. Є сучасний спортивний інвентар та обладнання. Наявна соціально-побутова інфраструктура (<a href="http://surl.li/kuofy">http://surl.li/kuofy</a>): 3 гуртожитки, санаторій-профілакторій «Юність», медичний пункт, актові зали, база відпочинку «Буревісник», Мовний центр, їдальні, Психологічна служба, Молодіжний центр.</p>

8.3	<b>Інформаційне та навчально- методичне забезпечення</b>	<ul style="list-style-type: none"> <li>офіційний сайт ЦДПУ: <a href="https://www.cuspu.edu.ua/ua/">https://www.cuspu.edu.ua/ua/</a></li> <li>точки бездротового доступу до мережі Інтернет;</li> <li>необмежений доступ до мережі Інтернет; наукова бібліотека, на сайті якої (<a href="https://www.cusu.edu.ua/ua/library-cusu">https://www.cusu.edu.ua/ua/library-cusu</a>) є доступ до електронного каталогу, інституційного репозитарію та інших електронних ресурсів та сервісів, читальні зали;</li> </ul> <p>Створена та успішно функціонує система змішаного / дистанційного навчання (за потреби)</p> <ul style="list-style-type: none"> <li>університетське інформаційно-освітнє середовище Google Classroom, наповнене методичними матеріалами (ОК ПП 1-12, ВП 01-02, ДП 01)</li> <li>віртуальне навчальне середовище Moodle: <a href="http://moodle.kspu.kr.ua/">http://moodle.kspu.kr.ua/</a> наповнена методичними матеріалами (ОК ПП 2, ОК ПП 4, ОК ПП 9, ОК ПП 12).</li> <li>пакет MS Office;</li> </ul>
<b>9.Академічна мобільність</b>		
9.1.	<b>Національна кредитна мобільність</b>	<p>Передбачає можливість національної кредитної мобільності за бажанням студента, відповідно до «Положення про порядок реалізації права на академічну мобільність здобувачів вищої освіти Центральноукраїнського державного університету імені Володимира Винниченка» <a href="https://shorturl.at/mDXY5">https://shorturl.at/mDXY5</a> , а також положенням про «Порядок визнання результатів навчання, здобутих шляхом неформальної та/або інформальної освіти в Центральноукраїнському державному університеті імені Володимира Винниченка» <a href="https://shorturl.at/nwxO9">https://shorturl.at/nwxO9</a> .</p> <p>Здобувачі вищої освіти мають можливість пройти онлайн курси на освітніх платформах. «Тимчасовий порядок надання освітніх послуг на засадах внутрішньої академічної мобільності в Центральноукраїнському державному університеті імені Володимира Винниченка здобувачам вищої освіти з території, на яких ведуться активні бойові дії» <a href="https://shorturl.at/lxyCI">https://shorturl.at/lxyCI</a></p> <p>Зокрема, ведеться співпраця у рамках міжуніверситетського договору про встановлення науково-освітніх відносин учасників освітнього процесу з Сумським державним університетом № 0001/6033-2024 м від 11.01.2024; Харківською державною академією фізичної культури (угода від 23 лютого 2023 року).</p>
9.2.	<b>Міжнародна кредитна мобільність</b>	<p>Програма розвиває перспективи стажування та участі в науково-дослідних проектах та програмах академічної мобільності за кордоном.</p> <p>Відповідно до «Положення про програму обміну студентами на навчання на підставі міжнародних Угод про співпрацю» <a href="https://shorturl.at/CRT06">https://shorturl.at/CRT06</a> та «Положення про конкурсний відбір студентів на навчання за програмою обміну студентами на підставі міжнародних двосторонніх Угод про співпрацю Центральноукраїнського державного університету імені Володимира Винниченка» <a href="https://shorturl.at/bsuDY">https://shorturl.at/bsuDY</a></p>

		<p>Зокрема, укладена угода з Вищою школою управління та адміністрації в Ополє (республіка Польща)</p> <p>- <a href="https://www.cusu.edu.ua/images/physical/kaf_ter_metod_fv/naukova_diyaln/material_2023.pdf">https://www.cusu.edu.ua/images/physical/kaf_ter_metod_fv/naukova_diyaln/material_2023.pdf</a></p>
9.3.	<b>Навчання іноземних здобувачів вищої освіти</b>	Можливість навчання іноземних студентів не передбачена.

## 2. Перелік компонент освітньо-професійної програми та їх логічна послідовність

### Перелік компонент ОПП

Код н/д	Компоненти освітньо-професійної програми (навчальні дисципліни, курсові проекти (роботи), практики, кваліфікаційна робота)	Кількість кредитів	Форма підсумкового контролю
<b>1. Обов'язкові освітні компоненти</b>			
<b>Цикл професійної підготовки</b>			
ОК ПП-1	Філософія наукового пізнання (Philosophy of scientific knowledge) (англійською мовою)	3	Залік
ОК ПП-2	Сучасні освітні технології підготовки кваліфікованих спортсменів	5	Екзамен
ОК ПП-3	Соціально-правові основи сучасного спорту	3	Екзамен
ОК ПП-4	Організаційні засади розвитку сучасного спорту	5	Екзамен
ОП ПП-5	Маркетинг та менеджмент у фізичній культурі і спорті (Marketing and management in physical culture and sports) (англійською мовою)	3	Залік
ОК ПП-6	Організація масових спортивних заходів	3	Залік
ОК ПП-7	Методологія та організація наукових досліджень	4	Залік
ОК ПП-8	Основи підприємницької діяльності у сфері фізичної культури і спорту	4	Залік
ОК ПП-9	Перетренованість і травматизм спортсменів	3	Екзамен
ОК ПП-10	Педагогіка та методика викладання у ЗВО	3	Залік
ОК ПП-11	Управління підготовкою юних спортсменів	3	Екзамен
ОК ПП-12	Відновлювальні засоби працездатності у фізичній культурі та спорті	3	Залік
Разом:		42	
<b>1.2. Практична підготовка</b>			
НП-01	Навчальна практика-тренінг «Засоби дистанційної освіти»	1,5	Залік
ВП-01	Виробнича практика: тренерська	10,5	Диференційований залік
ВП-02	Виробнича практика в закладах вищої освіти	7,5	Диференційований залік
Разом:		19,5	
<b>1.3. Кваліфікаційна робота</b>			
ДП-01	Написання кваліфікаційної роботи	3	Залік



Разом:		3	
<b>2.3. Вибіркові освітні компоненти</b>			
ВК-1	дисципліна з каталогу	4,5	Залік
ВК-2	дисципліна з каталогу	4,5	Залік
ВК-3	дисципліна з каталогу	4,5	Залік
ВК-4	дисципліна з каталогу	4,5	Залік
ВК-5	дисципліна з каталогу	4,5	Залік
Разом:		22,5	
<b>Атестація</b>			
А-1	Захист кваліфікаційної роботи	1,5	
А-2	Підготовка та проведення атестаційного екзамену за спеціальністю	1,5	
Разом:		3	
Разом теоретичної підготовки:		70,5	
Разом практичної підготовки:		19,5	
Загальний обсяг освітньо-професійної програми:		90	

### 3. Логічна послідовність ОП

1 семестр		2 семестр	
Код н/д	Компоненти освітньо-професійної програми	Код н/д	Компоненти освітньо-професійної програми
ОК ПП-1	Філософія наукового пізнання (Philosophy of scientific knowledge) (англійською мовою)	ОК ПП-9	Перетренованість і травматизм спортсменів
ОК ПП-2	Сучасні освітні технології підготовки кваліфікованих спортсменів	ОК ПП-10	Педагогіка та методика викладання у ЗВО
ОК ПП-3	Соціально-правові основи сучасного спорту	ОК ПП-11	Управління підготовкою юних спортсменів
ОК ПП-4	Організаційні засади розвитку сучасного спорту	НП- 01	Навчальна практика-тренінг «Засоби дистанційної освіти»
ОК ПП-5	Маркетинг і менеджмент у фізичній культурі і спорті (Marketing and management in physical culture and sports) (англійською мовою)	ВП-01	Виробнича практика: тренерська
ОК ПП-6	Організація масових спортивних заходів	ДП - 01	Написання кваліфікаційної роботи
ОК ПП -7	Методологія та організація наукових досліджень	ВК-1	дисципліна з каталогу
ОК ПП-8	Основи підприємницької діяльності у сфері фізичної культури і спорту	ВК-2	дисципліна з каталогу
3 семестр		4 семестр	
ОК ПП-12	Відновлювальні засоби працездатності у фізичній культурі та спорті		
ВП - 02	Виробнича практика в ЗВО		
ВК-3	дисципліна з каталогу		
ВК-4	дисципліна з каталогу		
ВК-5	дисципліна з каталогу		
А - 1	Захист кваліфікаційної роботи		
А - 2	Підготовка та проведення атестаційного екзамену за спеціальністю		

# Структурно-логічна схема ОПП

I семестр      →      II семестр      →      III семестр

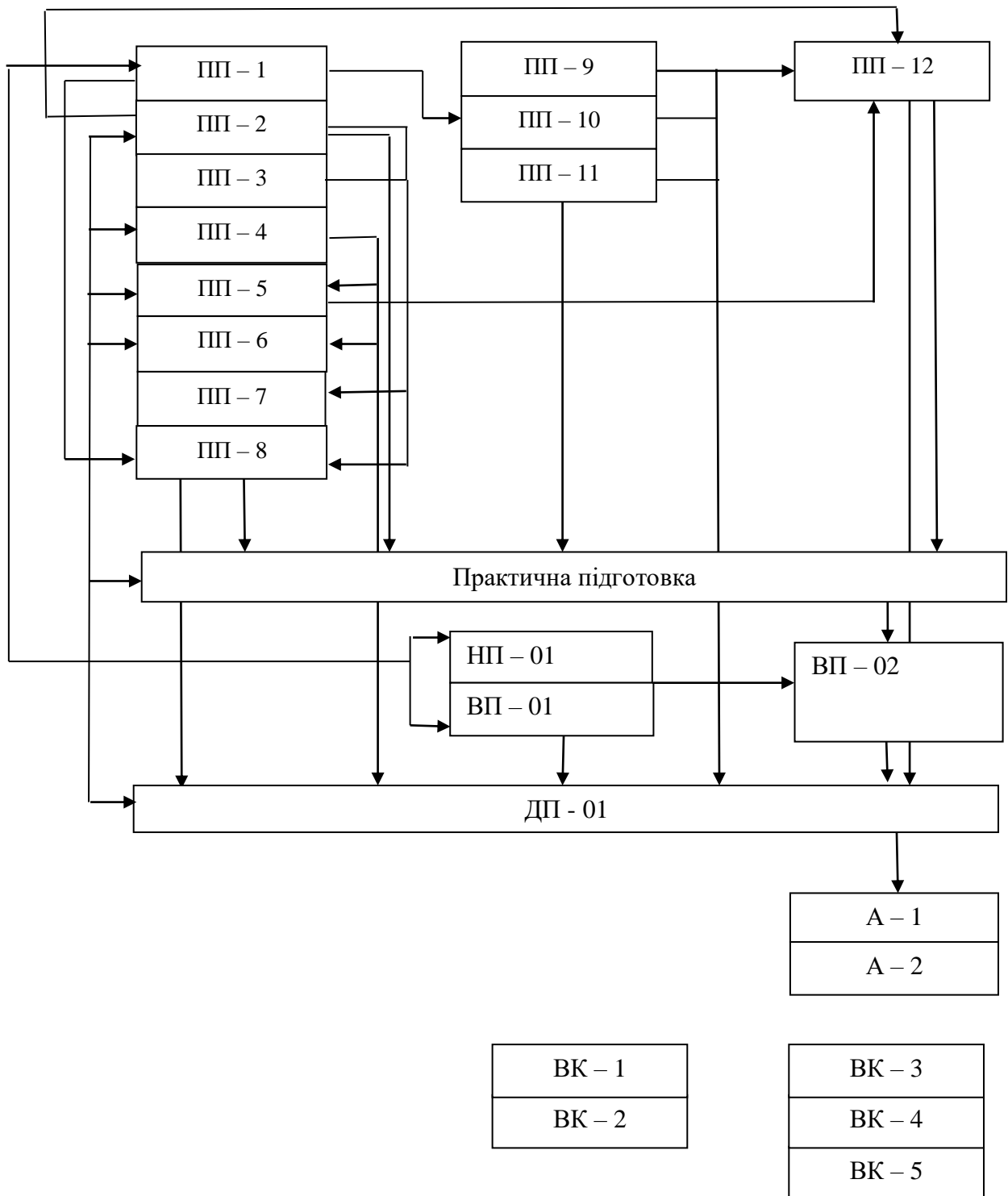

## Форма атестації здобувачів вищої освіти

Атестація здобувачів другого (магістерського) рівня вищої освіти за спеціальністю 017 Фізична культура і спорт здійснюється у формі атестаційного екзамену, захисту кваліфікаційної роботи відповідно до «Положення про атестацію здобувачів вищої освіти у Центральноукраїнському державному університеті імені Володимира Винниченка» [https://www.cusu.edu.ua/images/normativni\\_doc/Poloz\\_duplo\\_mna\\_02.2023\\_.pdf](https://www.cusu.edu.ua/images/normativni_doc/Poloz_duplo_mna_02.2023_.pdf). Атестація здійснюється відкрито і публічно.

Кваліфікаційна робота передбачає виконання дослідження або інноваційного проєкту, спрямованого на розв'язання актуальної задачі фізичної культури або спорту.

Кваліфікаційна робота проходить перевірку на академічний плагіат; вона не повинна містити фабрикації та фальсифікації.

Атестаційний екзамен передбачає оцінювання здобуття результатів навчання, визначених стандартом та освітньою програмою.

Оцінювання здійснюється за 100-бальною шкалою.

Система оцінювання будується на умовах академічної доброчесності та прозорості.

За результатами успішної атестації видається документ встановленого зразка про присудження ступеня магістра із присвоєнням кваліфікації: магістр фізичної культури і спорту.

### 5. Опис освітньо-професійної програми

Компетентності, якими повинен оволодівати здобувач	Програмні результати навчання	Найменування навчальних дисциплін, практик
ЗК 1, ЗК 3, ЗК 5, ЗК 6, ЗК 7, ЗК 8 СК 1, СК 2, СК 3, СК 4, СК 5, СК 7, СК 8	ПРН 1, ПРН 4, ПРН 9	Філософія наукового пізнання (Philosophy of scientific knowledge) (англійською мовою)
ЗК 1, 2, 3, 4, 5, 6, 7 СК 1, СК 2, СК 3, СК 4, СК 5, СК 6, СК 7, СК 8, СК 9	ПРН 1, ПРН 2, ПРН 4, ПРН 6, ПРН 7	Сучасні освітні технології підготовки кваліфікованих спортсменів
ЗК 1, ЗК 2, ЗК 4, ЗК 5, ЗК 6, ЗК 7 СК 1, СК 2, СК 4, СК 5, СК 8, СК 9, СК 10	ПРН 1, ПРН 2, ПРН 8	Соціально-правові основи сучасного спорту
ЗК 1, ЗК 2, ЗК 3, ЗК 4, ЗК 5, ЗК 6, ЗК 7, ЗК 8 СК 1, СК 2, СК 3, СК 4, СК 5, СК 6, СК 7, СК 8, СК 9	ПРН 1, ПРН 3, ПРН 4, ПРН 6, ПРН 7	Організаційні засади розвитку сучасного спорту
ЗК 1, ЗК 2, ЗК 3, ЗК 4, ЗК 5, ЗК 7, ЗК 8 СК 1, СК 2, СК 4, СК 5, СК 6, СК 7, СК 8, СК 9, СК 10	ПРН 2, ПРН 3, ПРН 6, ПРН 8	Маркетинг і менеджмент у фізичній культурі і спорті (Marketing and management in physical culture and sports) (англійською мовою)
ЗК 1, ЗК 2, ЗК 3, ЗК 5, ЗК 6, ЗК 7 СК 1, СК 2, СК 5, СК 6, СК 7, СК 9, СК 10	ПРН 1, ПРН 6, ПРН 8	Організація масових спортивних заходів
ЗК 1, ЗК 2, ЗК 3, ЗК 4, ЗК 5, ЗК 6, ЗК 8 СК 1, СК 2, СК 4, СК 5, СК 6, СК 7, СК 8, СК 9	ПРН 1, ПРН 3, ПРН 6, ПРН 7, ПРН 9	Методологія та організація наукових досліджень
ЗК 1, ЗК 2, ЗК 3, ЗК 4, ЗК 5, ЗК 6, ЗК 7, ЗК 8	ПРН 1, ПРН 2, ПРН 6, ПРН 8, ПРН 9	Основи підприємницької діяльності у сфері фізичної

СК 1, СК 2, СК 4, СК 5, СК 6, СК 7, СК 8, СК 9, СК 10		культури і спорту
ЗК 1, ЗК 2, ЗК 3, ЗК 4, ЗК 5, ЗК 7 СК 1, СК 3, СК 4, СК 5, СК 6, СК 7, СК 8, СК 9	ПРН 2, ПРН 4, ПРН 6	Перетренованість і травматизм спортсменів
ЗК 1, ЗК 2, ЗК 3, ЗК 4, ЗК 5, ЗК 6, ЗК 7, ЗК 8 СК 1, СК 2, СК 3, СК 4, СК 5, СК 6, СК 7, СК 8, СК 9	ПРН 2, ПРН 3, ПРН 4, ПРН 5, ПРН 6, ПРН 8	Педагогіка та методика викладання у ЗВО
ЗК 1, ЗК 2, ЗК 3, ЗК 4, ЗК 5, ЗК 6, ЗК 7 СК 1, СК 2, СК 3, СК 4, СК 5, СК 6, СК 7, СК 8, СК 9	ПРН 1, ПРН 2, ПРН 4, ПРН 6	Управління підготовкою юних спортсменів
ЗК 1, ЗК 2, ЗК 3, ЗК 4 СК 1, СК 5, СК 6, СК 7, СК 9	ПРН 6, ПРН 7	Навчальна практика-тренінг «Засоби дистанційної освіти»
ЗК 1, ЗК 2, ЗК 3, ЗК 4, ЗК 5, ЗК 6, ЗК 7, ЗК 8 СК 1, СК 2, СК 3, СК 4, СК 5, СК 6, СК 7, СК 8, СК 9, СК 10	ПРН 2, ПРН 3, ПРН 4, ПРН 7, ПРН 8, ПРН 9	Виробнича практика: тренерська
ЗК 1, ЗК 2, ЗК 3, ЗК 4, ЗК 5, ЗК 6, ЗК 8 СК 1, СК 2, СК 4, СК 5, СК 6, СК 7, СК 8, СК 9	ПРН 1, ПРН 3, ПРН 6, ПРН 7, ПРН 9	Написання кваліфікаційної роботи
ЗК 1, ЗК 2, ЗК 3, ЗК 4, ЗК 5, ЗК 7 СК 1, СК 3, СК 4, СК 5, СК 6, СК 7, СК 8, СК 9, СК 10	ПРН 2, ПРН 4, ПРН 6, ПРН 8	Відновлювальні засоби працездатності у фізичній культурі та спорті
ЗК 1, ЗК 2, ЗК 3, ЗК 4, ЗК 5, ЗК 6, ЗК 7, ЗК 8 СК 1, СК 2, СК 3, СК 4, СК 5, СК 6, СК 7, СК 8, СК 9, СК 10	ПРН 2, ПРН 3, ПРН 4, ПРН 7, ПРН 8, ПРН 9	Виробнича практика в ЗВО
ЗК 1, ЗК 2, ЗК 3, ЗК 4, ЗК 7, ЗК 8 СК 1, СК 2, СК 3, СК 4, СК 5, СК 6, СК 7, СК 8, СК 9	ПРН 3, ПРН 4, ПРН 7	Захист кваліфікаційної роботи
ЗК 1, ЗК 3, ЗК 7 СК 3, СК 4, СК 8	ПРН 4	Атестаційний екзамен

6. Матриця відповідності програмних компетентностей компонентам освітньо-професійної програми

	ОК ПП-1	ОК ПП-2	ОК ПП-3	ОК ПП-4	ОК ПП-5	ОК ПП-6	ОК ПП-7	ОК ПП-8	ОК ПП-9	ОК ПП-10	ОК ПП-11	ОК ПП-12	НП-01	ВП-01	ВП-02	ДП-01	А-1	А-2
ІК	+	+	+	+	+	+	+	+	+	+	+	+	+	+	+	+		
ЗК1			+		+	+		+	+	+				+	+			
ЗК2	+	+					+			+	+	+				+		
ЗК3					+			+				+	+	+	+		+	+
ЗК4	+	+			+		+	+	+	+	+		+	+	+	+		+
ЗК5						+	+	+		+	+					+		
ЗК6			+	+	+	+												
ЗК7	+	+			+	+				+			+	+	+			
ЗК8		+	+					+										
ФК1	+	+	+				+				+	+		+	+	+		
ФК2				+	+	+	+	+		+								
ФК3							+			+			+		+	+		
ФК4		+		+	+			+	+	+	+	+	+	+	+	+		
ФК5			+						+	+			+	+				
ФК6		+			+	+		+	+	+	+	+	+	+	+	+	+	+
ФК7		+		+			+				+				+	+		
ФК8		+		+					+	+	+	+		+	+	+		
ФК9	+		+					+		+			+	+	+			
ФК10		+		+	+		+			+			+	+	+	+		

**7.Матриця забезпечення програмних результатів навчання (ПРН) відповідними компонентами освітньо-професійної програми**

	ОК ПП-1	ОК ПП-2	ОК ПП-3	ОК ПП-4	ОК ПП-5	ОК ПП-6	ОК ПП-7	ОК ПП-8	ОК ПП-9	ОК ПП-10	ОК ПП-11	ОК ПП-12	НП-01	ВП-01	ВП-02	ДП-01	А-1	А-2
<b>ПРН1</b>	+	+	+	+		+	+	+			+					+		
<b>ПРН2</b>		+	+		+			+	+	+	+	+		+	+			
<b>ПРН3</b>				+	+		+			+				+	+	+	+	
<b>ПРН4</b>	+	+		+					+	+	+	+		+	+		+	+
<b>ПРН5</b>										+								
<b>ПРН6</b>		+		+	+	+	+	+	+	+	+	+	+			+		
<b>ПРН7</b>		+		+			+						+	+	+	+	+	
<b>ПРН8</b>			+		+	+		+		+		+		+	+			
<b>ПРН9</b>	+						+	+						+	+	+		



## **7. Вимоги до наявності системи внутрішнього забезпечення якості вищої освіти**

Внутрішнє забезпечення якості вищої освіти здійснюється відповідно до «Положення про систему внутрішнього забезпечення якості освітньої діяльності та якості вищої освіти в Центральноукраїнському державному університеті імені Володимира Винниченка», що оприлюднене на сайті університету за адресою: <http://surl.li/klzoa>

ВСЗЯО містить:

- **Стратегію ЦДУ ім. В. Винниченка та процедури забезпечення якості освіти.**
- **Систему та механізми забезпечення академічної доброчесності**, які покликані запобігти плагіату, фальсифікації результатів наукових досліджень та іншим порушенням академічної доброчесності.
- **Систему моніторингу та оцінювання якості освіти**, яка дозволяє збирати інформацію про якість освіти та використовувати її для прийняття управлінських рішень.
- **Систему менеджменту якості**, яка забезпечує ефективне функціонування ВСЗЯО, що ґрунтується на залученні всіх учасників університетської спільноти до процесу постійного вдосконалення якості з використанням різноманітних інструментів та методів,

такі як:

- *Стратегічне планування.*
- *Моніторинг та оцінювання.*
- *Вирішення проблем.*
- *Командна робота.*
- *Навчання та розвиток.*
- **Участь усіх зацікавлених сторін** (викладачів, здобувачів освіти, роботодавців, представників громадськості, академічної спільноти).

Система внутрішнього забезпечення якості освітньої діяльності у Центральноукраїнському державному університеті імені Володимира Винниченка складається з таких процедур і заходів:

- удосконалення планування освітньої діяльності: затвердження, моніторинг і періодичний перегляд освітніх програм;
- підвищення якості контингенту здобувачів вищої освіти;
- посилення кадрового потенціалу університету та кваліфікації науково-педагогічних працівників;
- забезпечення наявності необхідних ресурсів для організації освітнього процесу та підтримки здобувачів вищої освіти;
- розвиток інформаційних систем з метою підвищення ефективності управління освітнім процесом;
- забезпечення публічності інформації про діяльність університету та встановлення зворотних зв'язків між учасниками освітнього процесу;
- участь у заходах, спрямованих на розширення присутності університету в національних і міжнародних програмах підготовки фахівців з вищою освітою, рейтингових дослідженнях закладу вищої освіти.

Положенням визначається зміст, технології, методи і засоби роботи всіх посадових осіб, науково-педагогічних, педагогічних працівників і студентів щодо подальшого підвищення якості освітнього процесу та професійної компетентності випускників університету, дозволяє розробити політику, цілі, гарантії якості, шляхи досягнення цих цілей і є основою постійного покращення якості освітніх послуг.

## 8. Прикінцеві положення

Освітньо-професійна програма оприлюднюється на сайті Університету до початку прийому на навчання до університету відповідно до Правил прийому.

Відповідальність за впровадження освітньо-професійної програми та забезпечення якості вищої освіти несуть завідувач випускової кафедри та керівник групи забезпечення освітньої програми.

1. Закон України «Про вищу освіту». URL:<http://zakon4.rada.gov.ua/laws/show/1556-18>
2. Закон України «Про фізичну культури і спорт». URL:<http://zakon0.rada.gov.ua/laws/show/3808-12>
3. Постанова Кабінету Міністрів України від 23 листопада 2011 року № 1341 «Про затвердження Національної рамки кваліфікацій». URL:<http://zakon4.rada.gov.ua/laws/show/1341-2011-п>
4. Постанова Кабінету Міністрів України від 29 квітня 2015 року № 266 «Про затвердження переліку галузей знань і спеціальностей, за якими здійснюється підготовка здобувачів вищої освіти». URL:<http://zakon4.rada.gov.ua/laws/show/266-2015-п>
5. Методичні рекомендації щодо розроблення стандартів вищої освіти, затверджені наказом Міністерства освіти і науки України від 01 червня 2016 року № 600 (у редакції наказу Міністерства освіти і науки України від 30 квітня 2020 р. № 584). URL:<https://mon.gov.ua/ua/osvita/visha-osvita/naukovo-metodichna-rada-ministerstva-osviti-i-nauki-ukrayini/metodichni-rekomendaciyi-vo>

## РЕЦЕНЗІЯ-ВІДГУК

на освітньо-професійну програму  
«Фізична культура і спорт» спеціальності 017 Фізична культура і спорт  
галузі знань: 01 Освіта/Педагогіка  
другого (магістерського) рівня вищої освіти  
Центральноукраїнського державного університету  
імені Володимира Винниченка

На сьогодні відбувається стрімкий розвиток нашої держави, що зумовлює суттєві перетворення в усіх сферах сучасного суспільства, зокрема, й освіти. Чільне місце в системі освіти посідає питання професійної підготовки майбутніх фахівців. Аналізуючи стан навчання у закладах вищої освіти, необхідно відзначити, що останнім часом суттєво збільшилась кількість інформації, яку повинен засвоїти здобувач вищої освіти. Перед вищою школою поставлено завдання забезпечити підготовку кваліфікованих кадрів, конкурентноспроможних на ринку праці, здатних до творчості, професійного розвитку, освоєння й впровадження наукових та інформаційних технологій.

Освітньо-професійна програма «Фізична культура і спорт» спеціальності 017 Фізична культура і спорт галузі знань: 01 Освіта/Педагогіка другого (магістерського) рівня вищої освіти спрямована на формування та розвиток у студентів професійних компетентностей, вивчення теоретичних та методичних положень, організаційних і практичних інструментів у галузі фізичної культури. Зміст програми, на нашу думку, вдало розподілений за циклами загальної та професійної підготовки. Доречним є те, що до навчального плану включено 25% дисциплін вільного вибору студентів, які дозволяють майбутньому фахівцю на належному рівні забезпечити підготовку спортивного резерву та висококваліфікованих спортсменів.

У цілому освітньо-професійна програма «Фізична культура і спорт» має чітко вибудовану структуру та системність, що спрямовані на якісну підготовку компетентних і конкурентноспроможних на ринку праці фахівців, здатних розв'язувати складні спеціалізовані завдання та практичні проблеми

Вк. N 11/04-21  
Від 10.01.2017



у сфері фізичної культури і спорту або у процесі навчання, що передбачає застосування теорій та методів наук з фізичного виховання і спорту, та характеризується комплексністю та невизначеністю умов.

Даною освітньою програмою передбачено виробничі практики, як тренерська так і в закладах вищої освіти, мета яких є сприяння якісній підготовці студентів до самостійного й творчого виконання функцій фахівців галузі фізичної культури та спорту, формування професійних якостей.

Загалом є підстави вважати, що освітньо-професійна програма «Фізична культура і спорт» спеціальності 017 Фізична культура і спорт галузі знань: 01 Освіта/Педагогіка другого (магістерського) рівня вищої освіти є актуальною та відповідає професійно-кваліфікаційним вимогам до підготовки фахівця даної галузі.

**Рецензент:**

доктор наук з фізичного виховання і спорту,  
професор кафедри фізичного  
виховання і спорту  
Сумського державного університету



Володимир СЕРГІЄНКО

Підпис *Сергієнка В.М.*  
засвідчую  
*срощ І.ком.* відділу кадрів  
*Н.Ю. Журинова*

фізичної культури. Зміст програми, на нашу думку, вдало розподілений за числами загальної та професійної підготовки. Доречним є те, що до початкового плану включено 25% дисциплін вільного вибору студента, які даватимуть майбутньому фахівцю на належному рівні забезпечити підготовку спортивного резерву та висококваліфікованих спортсменів.

У цілому освітньо-професійна програма «Фізична культура і спорт» має чітку побудовану структуру та системність, що спрямовані на якісну підготовку компетентних і конкурентоспроможних на ринку праці фахівців, здатних розв'язувати складні спеціалізовані завдання та практичні проблеми

*В.М. Сергієнко*  
*10.09.2019*

## РЕЦЕНЗІЯ-ВІДГУК

на освітньо-професійну програму

"Фізична культура і спорт" спеціальності 017 Фізична культура і спорт

галузі знань: 01 Освіта/Педагогіка

другого (магістерського) рівня вищої освіти

Якісна підготовка здобувачів вищої освіти в сфері фізичної культури і спорту на теперішній час для України є важливим завданням. Така потреба викликана необхідністю формування особистості фахівця галузі освіти, здатного вирішувати завдання професійної діяльності на нових засадах, з урахуванням сучасних потреб суспільства; формування професійних компетентностей майбутніх тренерів-викладачів з виду спорту мережі спортивних шкіл, працівників федерації, збірної чи клубної команди, управлінців (менеджерів) галузі "Фізична культура і спорт". Центральноукраїнський державний університет імені Володимира Винниченка має в своєму арсеналі досвід, потужний кадровий потенціал та матеріально-технічну базу аби виконати таке завдання.

Рецензована освітня програма "Фізична культура і спорт" спеціальності 017 Фізична культура і спорт галузі знань: 01 Освіта/Педагогіка другого (магістерського) рівня вищої освіти розроблена співробітниками Центральноукраїнського державного університету імені Володимира Винниченка після консультацій із науковцями, потенційними роботодавцями, які підтвердили потребу в підготовці фахівців даної спеціальності.

В освітній програмі визначені програмні компетентності, виходячи із видів і завдань освітньої діяльності. Вони розподілені на загальні та фахові компетентності, найбільш необхідні для запропонованої програми. Фахові компетентності носять практичний характер і можуть бути використані у професійній діяльності майбутніх фахівців.

Вх. № 12/04-21  
В.Ф. 10.01.24р.



Зміст підготовки спеціалістів освітньої програми "Фізична культура і спорт" спеціальності 017 Фізична культура і спорт галузі знань: 01 Освіта/Педагогіка другого (магістерського) рівня вищої освіти повністю відповідає завданням освітньої програми.

Послідовність вивчення, перелік й обсяг нормативних і вибіркових дисциплін відповідають вимогам до підготовки майбутніх фахівців за спеціальністю 017 Фізична культура і спорт галузі знань: 01 Освіта/Педагогіка другого (магістерського) рівня вищої освіти і покликані сприяти забезпеченню відповідності програмних результатів навчання запитам потенційних роботодавців (стейкхолдерів).

Начальник управління  
молоді та спорту Кіровоградської  
обласної військової адміністрації

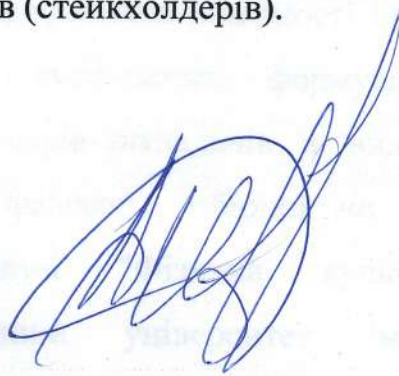

А. М. Щетина

РЕЦЕНЗІЯ-ВІДГУК  
на освітньо-професійну програму  
"Фізична культура і спорт" спеціальності 017 Фізична культура і спорт  
галузі знань: 01 Освіта/Педагогіка  
другого (магістерського) рівня вищої освіти

Українське суспільство нині потребує висококваліфікованих і конкурентноспроможних фахівців сфери фізичної культури і спорту, запит яких на підготовку апелює до актуальності і доцільності використання Освітньої програми "Фізична культура і спорт" спеціальності 017 Фізична культура і спорт галузі знань: 01 Освіта/Педагогіка другого (магістерського) рівня вищої освіти.

Освітня програма "Фізична культура і спорт" спеціальності 017 Фізична культура і спорт спрямована на формування універсальних і професійних компетентностей (підготовка професіоналів з фізичної культури і спорту з широким спектром працевлаштування, здатних самостійно розв'язувати складні спеціальні завдання і практичні проблеми в процесі тренерської та викладацької діяльності).

Програма розвиває перспективи реалізації завдань до успішної роботи фахівця в організаціях та установах галузі фізичної культури і спорту; формує здатність застосовувати знання у практичних ситуаціях; здатність визначати відповідні пріоритети при вирішенні професійних завдань, володіти високим рівнем знань в області підготовки спортсменів; уміння застосовувати сучасні засоби, методи й технології під час процесу фізичного виховання та спортивної діяльності.

Освітня програма "Фізична культура і спорт" спеціальності 017 Фізична культура і спорт галузі знань: 01 Освіта/Педагогіка другого (магістерського) рівня вищої освіти забезпечує відповідність програмних результатів навчання запитам регіональних стейкхолдерів.

Начальник Кіровоградського обласного  
відділення (філії) Комітету фізичного  
виховання та спорту МОН України

 О.В. Шевченко

Вк. № 13/04-21  
Вд. 10.01.24р.